

Compatible with all Minn Kota® electric-steer, bow-mount trolling motor models.

Item / Assembly	Part #	Description	Qty.
A Items 2-34	2992371	STABILIZER, BWMT ES TM ASM	1
2	2263107	NUT-HEX 3/4-10 UNC NYLON	1
4	2370111	KNOB, BOW MNT STBLZR, TRI-LOBE	1
6	2370870	CLAMP-STRAP, BOW MNT STABILIZER	1
8	2371681	BASE PUCK, STABILIZER	1
10	2371683	BASE TOP, STABILIZER MACH.	1
12	2372370	BODY, BOW MOUNT STABILIZER	1
14	2372675	PIN, BOW MOUNT STABILIZER	1
16	2373142	NUT-HEX, M6, BOWMNT STABILIZER	1
18	2373306	BASE PIVOT, STABILIZER MACH	1
20	2373645	SHAFT, STABILIZER	1
22	2373826	STRAP, BOW MOUNT STABILIZER	1
24	2383479	SCREW, #6-19X.500 PRH TYPE A SS	1
26	2993721	PLUNGER ASM, BOW MNT STABILIZER	1
28	2202633	PIN-DWL, 3/32DIAx 1/2 LSS	1
30	2371794	E-CLIP EXT .1875 SS	1
32	2373635	INSERT BAR, THREADED SS	1
34	2383492	SCREW-M5X0.8MMX17 SS, THUMB	1
▲	2377179	INSTR.SHEET, MKA-60 STBLZR	1
B Item 36	2994955	BAG ASM, MKA-60 STABILIZER	1
36	2383475	SCREW-#8-18x1 1/2L SELF DR SS	4

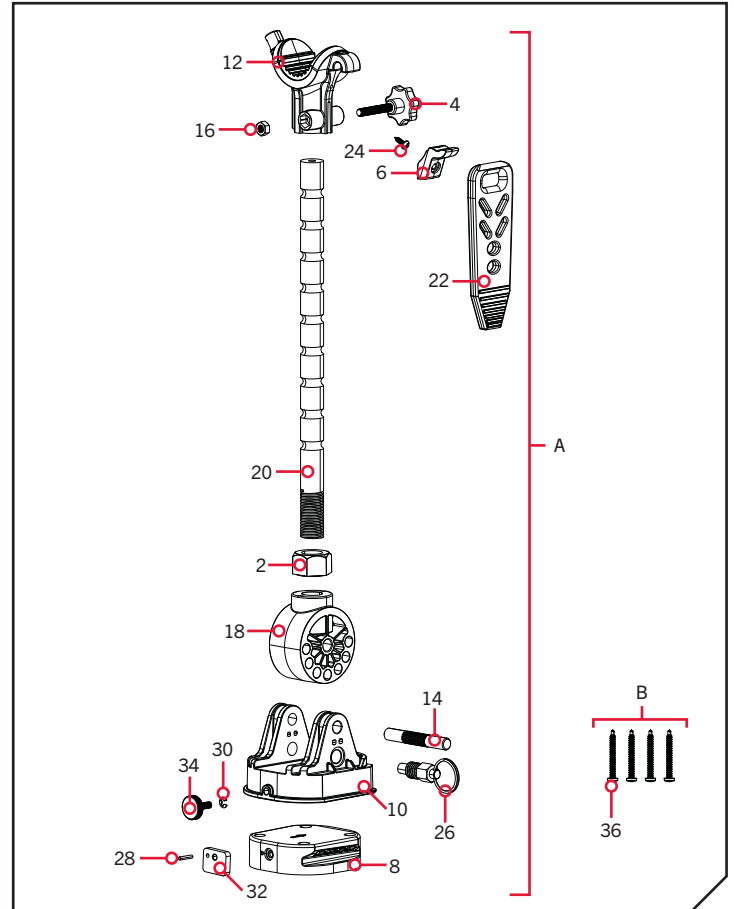

▲ Not shown on Parts Diagram.

✘ This part is included in an assembly and cannot be ordered individually.

**NOTICE:** Images are a graphical representation and may vary from your motor.

### TOOLS AND RESOURCES REQUIRED

- Drill
- #2 Phillips Screwdriver
- Scissors
- 9/64" Drill Bit
- Awl, pencil or similar marking tool
- Hack Saw

### MOUNTING CONSIDERATIONS

The Bow-mount Stabilizer Kit is used to stabilize the motor Shaft and Control Head to reduce bouncing when the motor is stowed and transported. Attention to detail is needed for a successful installation. Before mounting the Bow-mount Stabilizer Kit, give consideration to the following:

1. Minn Kota recommends mounting the Bow-mount Stabilizer Bracket along the trolling motor Shaft close to the Control Head when the motor is stowed. The Body that captures the Shaft can be rotated 360 degrees.
2. Boats vary in the construction of the deck and gunwale. Ensure the area under the mounting location is flat, clear to drill

### Complete Typical Installation

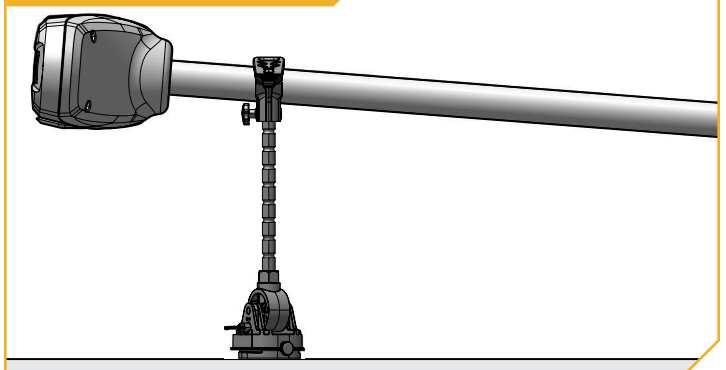

holes, and install screws. It may be necessary to shim or modify the deck or gunwale under the mounting location to create a flat area for the base to be mounted.

3. The base of the bracket includes a Plunger used to adjust the Swivel Base of the bracket. The Swivel Base can be locked into seven positions by pulling out the Plunger and rotating it up to 180 degrees at 30-degree increments. Plan to mount the bracket so the Swivel Base may be rotated as desired.

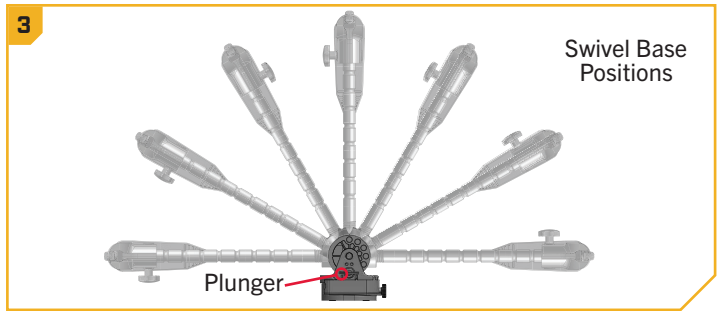

4. The base of the bracket incorporates two pieces: a Removable Base and a Non-removable Base. The Removable Base allows the bracket to be removed for boat covers, etc. Check for clearance at the selected location to ensure the bracket does not encounter any obstructions while in use or when it is rotated or folded down. Check for additional obstructions such as a windshield or existing boat accessories such as lights or cable routing. When the Removable Base is installed for mounting, ensure there is enough clearance for the Non-removable Base to be slid apart and separated from it.

## INSTALLATION >

### 1

#### ITEM(S) NEEDED



- a. Review the mounting considerations at the beginning of the installation and select a mounting location. Take the Bow-mount Stabilizer Bracket (Item #A) and become familiar with how the bracket operates. After reviewing the mounting considerations, select a mounting location.
- b. Once a mounting location is selected, separate the Removable Base from the rest of the bracket by rotating the Thumb Screw on the Non-removable Base counterclockwise.
- c. Slide the Removable Base away from the Non-removable Base to separate the pieces.

**NOTICE:** The Removable and Non-removable Bases only fit together in one way. When checking clearances, make sure to account for the direction the Non-removable Base will need to move for the bases to be separated from each other once the Removable Base is secured to the Boat Deck.

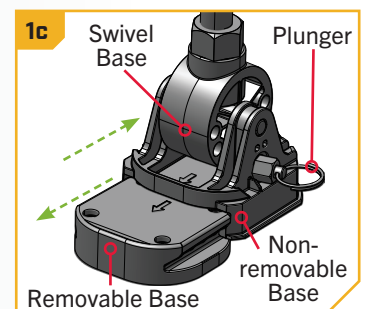
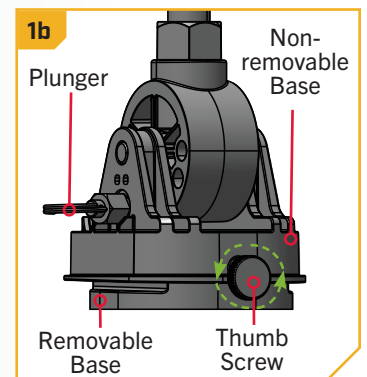
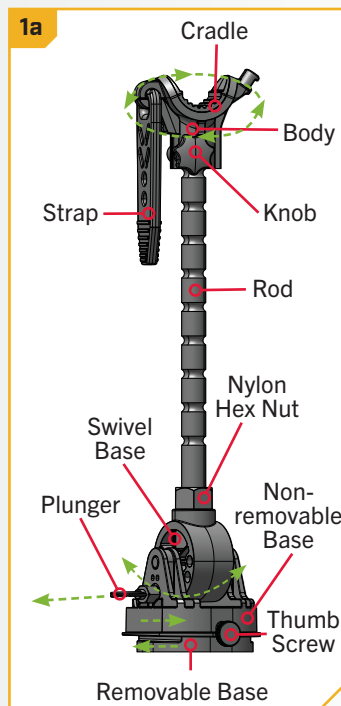

### 2

- d. Position the Removable Base on the Boat Deck as it is intended to be used. Take note of the desired direction of the Thumb Screw and the Plunger when the stabilizer bracket is fully assembled. The Bow Mount Stabilizer Bracket can be rotated in any direction based on personal preference.
- e. Double-check that the Swivel Base can be adjusted and used as desired when checking clearances. Test the placement of the Rod when the Swivel Base is moved into various positions.

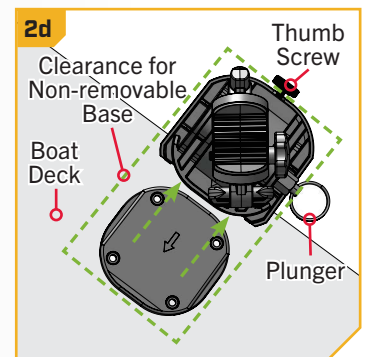
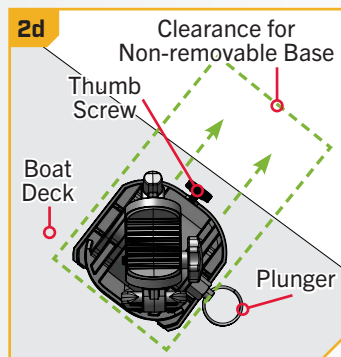

# 3

## ITEM(S) NEEDED



- f. Take an Awl or similar marking tool and mark the location of the four mounting holes on the Boat Deck. Also, mark the perimeter of the Removable Base.
- g. Double-check the placement and marked mounting holes. Set the Removable Base aside, then use a Drill with a 9/64" Drill Bit to drill the four mounting holes on the marked location.
- h. Align the Removable Base with the holes drilled in the Boat Deck. Confirm the Removable Base is at the intended location on the Boat Deck.
- i. Take the four Phillips Pan Head Screws (Item #36) and place one each in the hole of the Removable Base and into the drilled holes. Secure the Removable Base to the Boat Deck with a #2 Screwdriver. Hand tighten.

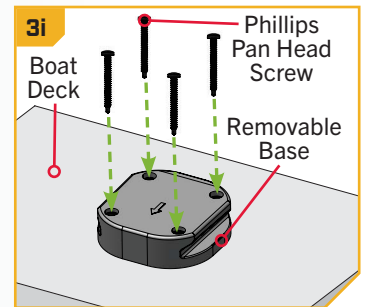
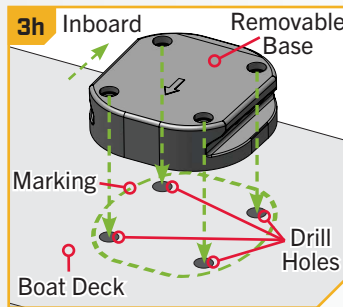
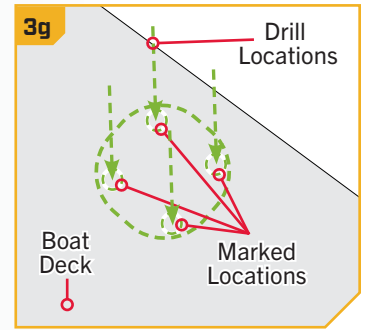
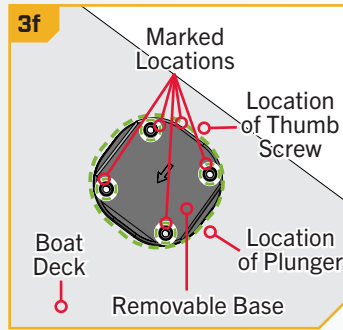

# 4

- j. Screw the Nylon Hex Nut up to the top of the threads on the Rod, leaving it in place. Remove the Rod from the Swivel Base by unscrewing it. Hold the Rod in place next to the Swivel Base level with where the nut would sit.
- k. Next, stow the motor and determine how tall the Rod on the bracket needs to be. There are six notches along the top of the Rod, used to adjust the height of the Rod. Based on the configuration for your installation, sections may need to be removed to obtain the proper support height. One section on the Rod equals approximately one inch.
- l. If the Rod for your installation needs to be cut shorter, loosen the Knob at the top of the Rod until the Body can pull free.
- m. At least one notch on the Rod must remain when cutting the Rod. Double check the intended position of the cut before cutting and ensure that the Rod is not cut too short. Once the position is selected, use a Hacksaw at one of the notches. Cut the Rod to the correct height. If the original cut is too long, an additional section can always be cut after testing the Rod.

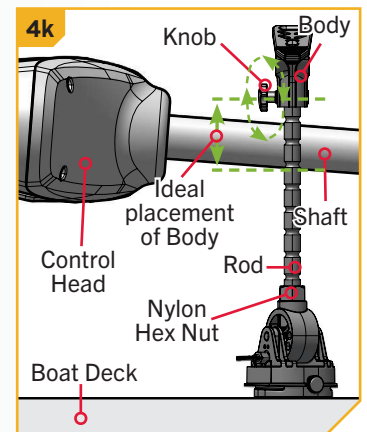
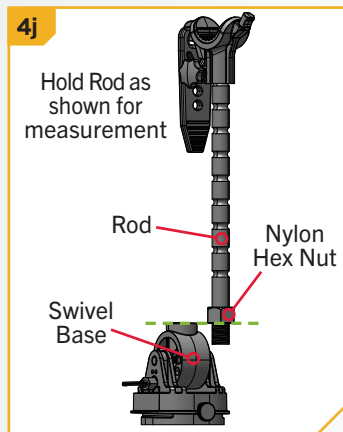

**NOTICE:** When cutting the Rod, at least one notch on the Rod must remain. If unsure, leave the Rod longer, and cut off fewer notches and test after each notch is removed before finishing the installation, or have the bracket installed by a qualified marine installer.

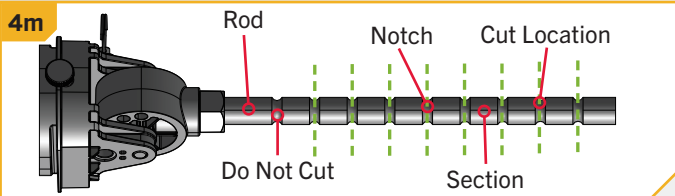

## ⚠ CAUTION

When cut to the proper length and adjusted correctly, the Stabilizer Body will not interfere with normal stowing of the motor. On Terrova and PowerDrive this device is not a substitute for positioning the Depth Collar against the Steering Housing and tightening it to guard against accidental deployment.

5

- n. After the Rod is cut, replace the Body of the bracket on top of the Rod and secure it in place with the Knob.

**NOTICE:** Clearance is built into the Body to fit the top of the Rod in an imperfect cut from the previous step.

- o. To fine-tune the height of the Body, loosen the Nylon Hex Nut at the base of the Rod. Once loose, rotate the Rod in the Swivel Base in a clockwise direction to lower it and in a counterclockwise direction to raise it. Only use the adjustment at the bottom of the Rod to fine-tune the height of the Rod to provide adequate support. Test the placement with the motor in the stowed position.
- p. Rotate the Rod in place until it is the proper height to provide adequate support for the Shaft. Then secure the Rod by rotating the Nylon Hex Nut down until it is tight against the Swivel Base.

5n

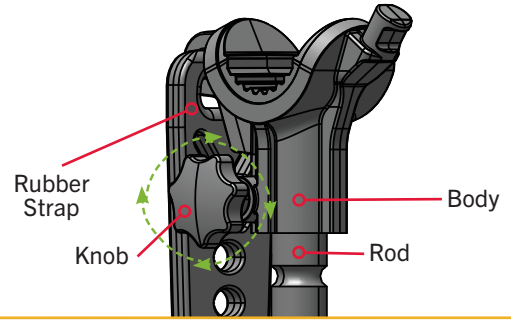

5o

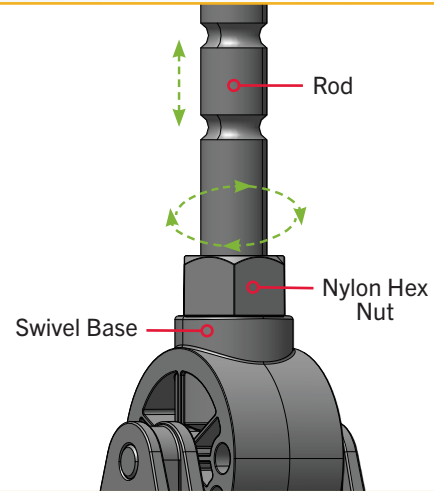

6

- q. To use the Bow-mount Stabilizer Bracket, engage the Plunger and rotate the Swivel Base so that the Rod is locked into position.
- r. Rotate the Body so that the cradle aligns with the motor Shaft. Stow the trolling motor and lower the motor, so the Shaft is captured in the Body of the bracket. Secure the Shaft by hooking the Rubber Strap in place.

**CAUTION**

The Rubber Strap is only intended to capture the motor Shaft. Do not constrict any wires routing out of the Control Head or otherwise in the Rubber Strap when it is secured on the Bow Mount Stabilizer Bracket.

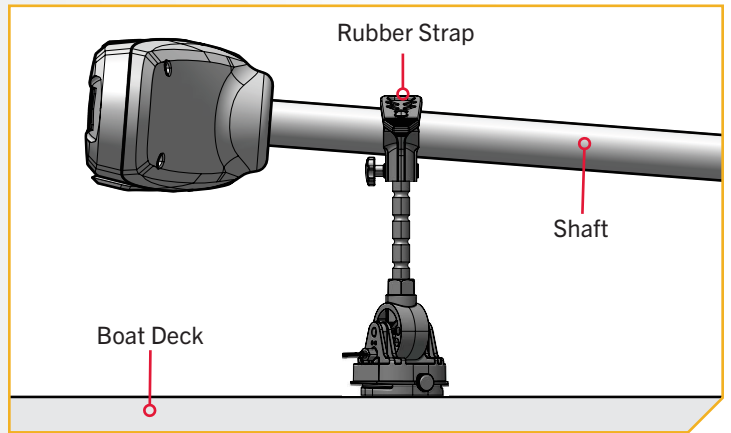

For warranty information, please visit [minnkota.johnsonoutdoors.com](http://minnkota.johnsonoutdoors.com).



minnkota.johnsonoutdoors.com    

Minn Kota Consumer & Technical Service  
Johnson Outdoors Marine Electronics, Inc.  
PO Box 8129  
Mankato, MN 56001

121 Power Drive  
Mankato, MN 56001  
Phone (800) 227-6433  
Fax (800) 527-4464



©2023 Johnson Outdoors Marine Electronics, Inc.  
All rights reserved.

Compatible avec tous les modèles de moteurs de pêche à la traîne à direction électrique et à montage sur proue Minn Kota®.

Article/ Ensemble	N° de pièce	Description	Qté
A Articles 2 à 34	2992371	STABILIZER, BWMT ES TM ASM	1
2	2263107	NUT-HEX 3/4-10 UNC NYLON	1
4	2370111	KNOB, BOW MNT STBLZR, TRI-LOBE	1
6	2370870	CLAMP-STRAP, BOW MNT STABILIZER	1
8	2371681	BASE PUCK, STABILIZER	1
10	2371683	BASE TOP, STABILIZER MACH.	1
12	2372370	BODY, BOW MOUNT STABILIZER	1
14	2372675	PIN, BOW MOUNT STABILIZER	1
16	2373142	NUT-HEX, M6, BOWMNT STABILIZER	1
18	2373306	BASE PIVOT, STABILIZER MACH	1
20	2373645	SHAFT, STABILIZER	1
22	2373826	STRAP, BOW MOUNT STABILIZER	1
24	2383479	SCREW, #6-19X.500 PRH TYPE A SS	1
26	2993721	PLUNGER ASM, BOW MNT STABILIZER	1
28	2202633	PIN-DWL, 3/32 DIA x 1/2 L SS	1
30	2371794	E-CLIP EXT .1875 SS	1
32	2373635	INSERT BAR, THREADED SS	1
34	2383492	SCREW-M5X0.8MMX17 SS, THUMB	1
▲	2377179	INSTR.SHEET, MKA-60 STBLZR	1
B Articles 36	2994955	BAG ASM, MKA-60 STABILIZER	1
36	2383475	SCREW #8-18x1 1/2L SELF DR SS	4

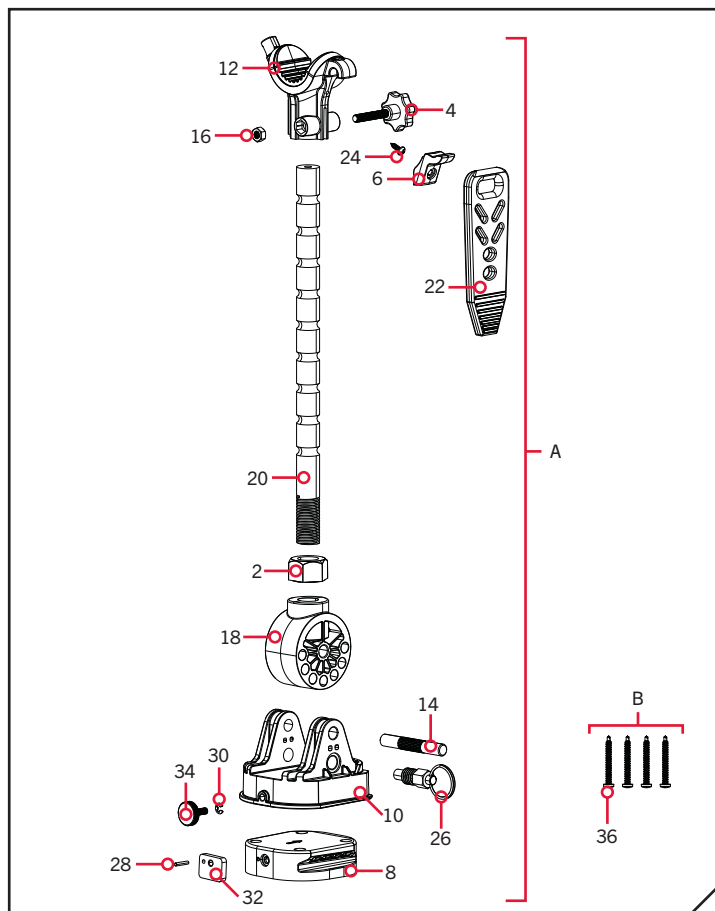

▲ Non affiché sur le schéma des pièces.

\* Cette pièce est incluse dans un ensemble et ne peut pas être commandée individuellement.

### OUTILS ET RESSOURCES NÉCESSAIRES >

- Mèche de 9/64 po (3,6 mm)
- Perceuse
- Ciseaux
- Poinçon, crayon ou autre outil de marquage semblable
- Tournevis cruciforme n° 2
- Scie à métaux

### FACTEURS DE MONTAGE >

L'ensemble de stabilisateur sur proue est utilisé pour stabiliser l'arbre du moteur et la tête de contrôle afin de réduire les rebonds lorsque le moteur est arrimé et transporté. Il faudra faire preuve de minutie pour réussir l'installation. Avant de monter un ensemble de stabilisateur sur proue, veuillez tenir compte de ce qui suit :

1. Minn Kota recommande de monter le support de stabilisateur sur proue, ainsi que l'arbre du moteur de pêche à la traîne, proche de la tête de contrôle lorsque le moteur est arrimé. Le corps qui capte l'arbre peut aussi être pivoté à 360 degrés.
2. La construction du pont et du plat-bord varie selon le bateau. Vérifiez que la zone sous l'emplacement de montage est dégagée et plate pour percer des trous et installer des vis.

### Installation complète typique

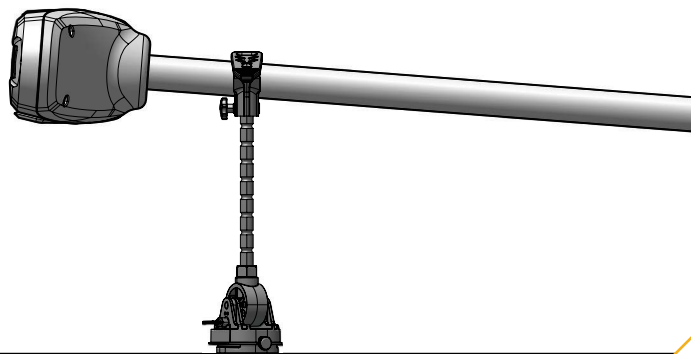

Il pourrait être nécessaire de caler ou modifier le pont ou le plat-bord sous l'emplacement de montage afin de créer une zone plate pour fixer la base.

3. La base du support comprend un piston plongeur qui sert à régler la base de rotation du support. La base de rotation peut être verrouillée en sept positions en retirant le piston plongeur et en le pivotant jusqu'à 180 degrés, par incréments de 30 degrés. Prévoyez de monter le support afin de pouvoir faire pivoter la base pivotante comme vous le souhaitez.

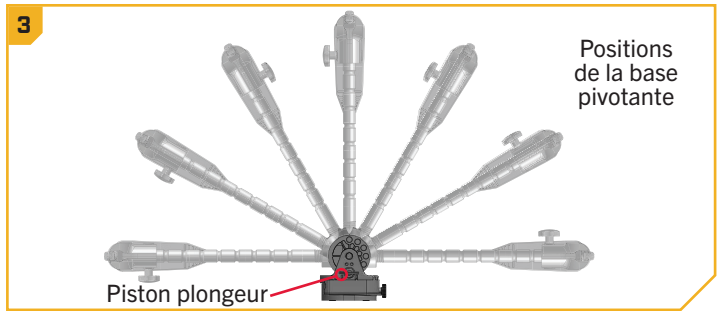

4. La base du support comprend deux pièces : une base amovible et une base non amovible. La base amovible permet de retirer le support pour les couvertures de bateau, etc. Vérifiez le dégagement à l'emplacement sélectionné afin de vous assurer qu'il n'y a pas d'obstruction pour le support lorsqu'il est utilisé, ou lorsqu'il est pivoté ou replié. Assurez-vous qu'il n'y a pas d'obstructions supplémentaires, comme un pare-brise ou des accessoires de bateau existants, comme des phares ou des acheminements de câbles. Lorsque la base amovible est installée pour le montage, assurez-vous qu'il y a un dégagement suffisant pour glisser la base non amovible et la séparer.

## INSTALLATION >

### 1

#### ARTICLE(S) REQUIS



- Relisez les facteurs à considérer lors du montage avant de commencer l'installation et sélectionnez un emplacement de montage. Prenez le support du stabilisateur de montage sur proue (article n° A) et familiarisez-vous avec le fonctionnement du support. Après avoir examiné les considérations relatives au montage, choisissez un emplacement de montage.
- Une fois l'emplacement de montage sélectionné, séparez la base amovible du reste du support en tournant la vis de serrage sur la base non amovible dans le sens antihoraire.
- Glissez la base amovible hors de la base non amovible pour séparer les pièces.

**AVIS :** Les bases amovibles et non amovibles s'emboîtent d'une seule manière. Lorsque vous vérifiez les dégagements, assurez-vous de tenir compte de la direction dans laquelle la base non amovible devra se déplacer pour que les bases soient séparées l'une de l'autre une fois que la base amovible sera fixée au pont du bateau.

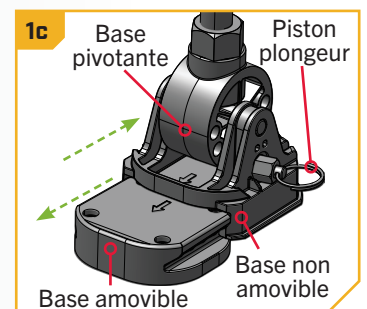
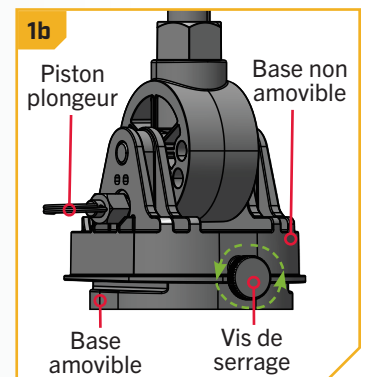
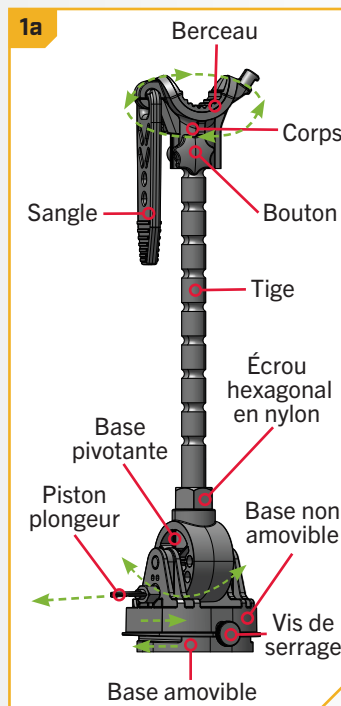

### 2

- Positionnez la base amovible sur le pont du bateau selon l'utilisation prévue. Notez la direction souhaitée de la vis de serrage et du piston plongeur lorsque le support du stabilisateur est entièrement assemblé. Le support du stabilisateur de montage sur proue peut être tourné dans n'importe quelle direction selon vos préférences personnelles.
- Vérifiez que la base pivotante peut être ajustée et utilisée comme vous le souhaitez lorsque vous vérifiez les dégagements. Testez le positionnement de la tige lorsque la base pivotante est déplacée dans différentes positions.

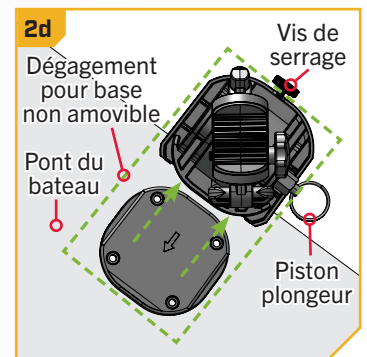
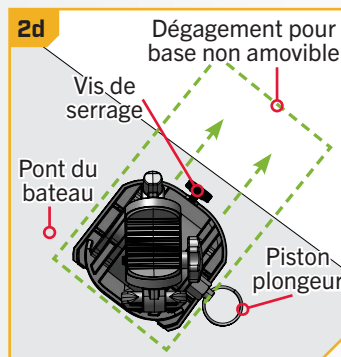

## ARTICLE(S) REQUIS



#36 x 4

- f. Prenez un poinçon ou un autre outil semblable de marquage et marquez l'emplacement des quatre trous de montage sur le pont du bateau. Marquez également le périmètre de la base amovible.
- g. Vérifiez à nouveau l'emplacement et les trous de montage marqués. Mettre la base amovible de côté, puis utiliser une perceuse avec une mèche de 9/64 po (3,6 mm) pour percer les quatre trous de montage à l'emplacement marqué.
- h. Alignez la base amovible avec les trous percés dans le pont du bateau. Confirmez que la base amovible est à l'emplacement prévu sur le pont du bateau.
- i. Prenez les quatre vis cruciformes à tête cylindrique (article n° 36) et placez-en une dans chaque trou de la base amovible et dans les trous percés. Fixez la base amovible sur le pont du bateau à l'aide d'un tournevis n° 2. Serrez à la main.

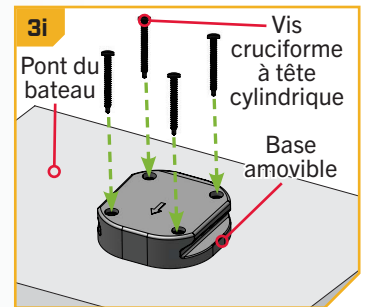
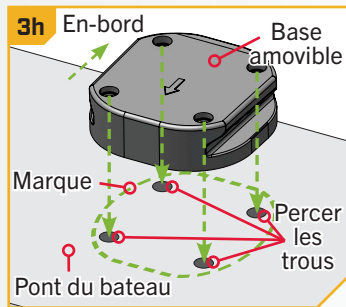
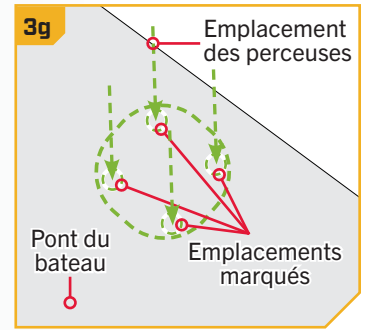
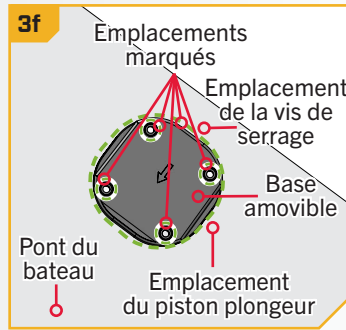

- j. Vissez l'écrou hexagonal en nylon jusqu'à la partie supérieure de filetage sur la tige, et laissez-le en place. Retirez la tige de la base pivotante en la dévissant. Maintenez la tige en place à côté de la base pivotante, au niveau de l'emplacement de l'écrou.
- k. Arrimez ensuite le moteur et déterminez la hauteur nécessaire de la tige sur le support. Le dessus de la tige comporte six encoches qui permettent de régler la hauteur de la tige. Selon la configuration de votre installation, des sections pourraient devoir être retirées afin d'obtenir la hauteur de soutien appropriée. Une section de la tige équivaut à environ 1 pouce (2,5 cm).
- l. Si la tige de votre installation doit être raccourcie, desserrez le bouton sur le dessus de la tige jusqu'à ce que le corps puisse être tiré.
- m. Lorsque vous coupez la tige, au moins une encoche doit demeurer. Vérifiez à nouveau la position prévue de la coupe avant de couper et assurez-vous que la tige n'est pas trop courte. Lorsque la position est sélectionnée, utilisez une scie à métaux à une des encoches. Coupez la tige à la bonne hauteur. Si la coupe originale est trop longue, une autre section peut toujours être coupée après avoir essayé la tige.

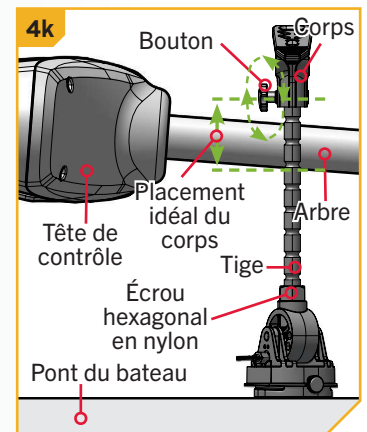
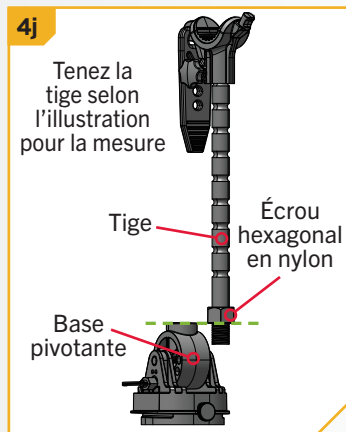

**AVIS :** lorsque vous coupez la tige, au moins une encoche doit demeurer. En cas d'incertitude, laissez la tige plus longue, coupez moins d'encoches et essayez après le retrait de chaque encoche avant de terminer l'installation, ou faites installer le support par un installateur marin qualifié.

## ⚠ ATTENTION

Lorsque coupé à la bonne longueur et bien réglé, le corps du stabilisateur n'interférera pas à l'arrimage normal du moteur. Sur le Terrova ou PowerDrive, ce dispositif ne remplace pas le positionnement du collier de profondeurs contre le boîtier de gouvernail et son serrage afin de protéger contre un déploiement accidentel.

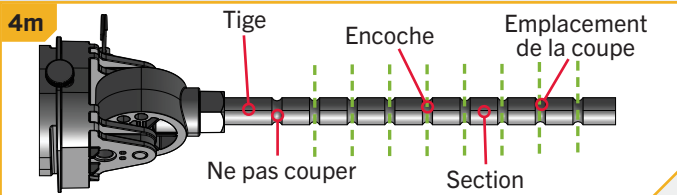

**5**

- n. Lorsque la tige est coupée, remplacez le corps du support par-dessus la tige et fixez-le à l'aide du bouton.

**AVIS :** le dégagement est intégré au corps pour s'ajuster à la partie supérieure de la tige dans une coupe imparfaite de l'étape précédente.

- o. Pour mettre au point la hauteur du corps, desserrez l'écrou hexagonal en nylon à la base de la tige. Une fois la tige desserrée, pivotez-la dans la base pivotante en sens horaire afin de la baisser, et en sens antihoraire pour la soulever. N'utilisez que le réglage en bas de la tige pour mettre au point la hauteur de la tige, afin de fournir un soutien adéquat. Essayez l'emplacement avec le moteur en position arrimée.
- p. Pivotez la tige en place jusqu'à ce qu'elle soit à la bonne hauteur pour donner un soutien adéquat à l'arbre. Fixez ensuite la tige en pivotant l'écrou hexagonal en nylon vers le bas jusqu'à ce qu'il soit serré contre la base pivotante.

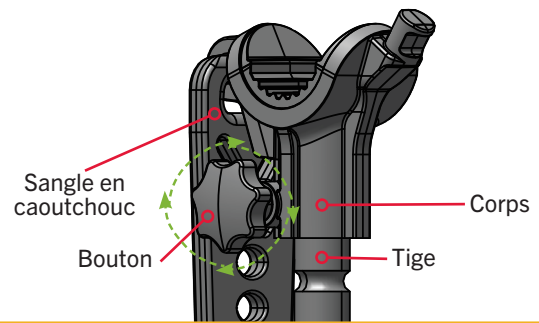
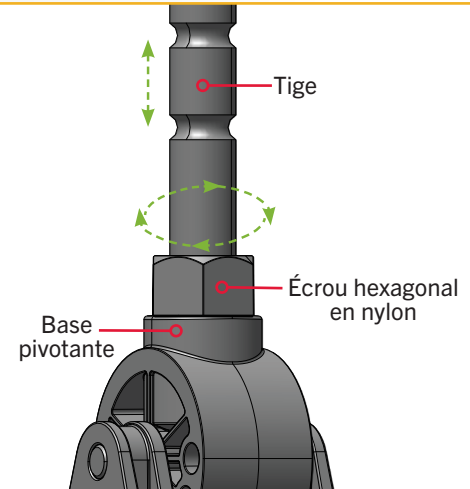
**5n****5o****6**

- q. Pour utiliser le support de stabilisateur sur proue, entrez le piston plongeur et pivotez la base pivotante afin que la tige soit verrouillée en place.
- r. Pivotez le corps afin que le berceau soit aligné avec l'arbre du moteur. Arrimez le moteur de pêche à la traîne et abaissez le moteur afin que l'arbre soit capté dans le corps du support. Fixez l'arbre en y accrochant la sangle en caoutchouc.

## **ATTENTION**

La sangle en caoutchouc doit être utilisée uniquement pour capter l'arbre du moteur. Ne comprimez pas les câbles qui sortent de la tête de contrôle, ni autrement, dans la sangle en caoutchouc lorsqu'elle est fixée au support du stabilisateur sur proue.

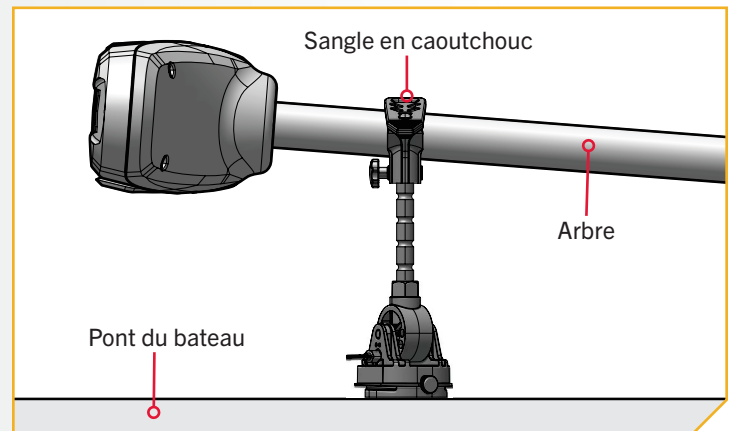

Pour obtenir des renseignements sur la garantie, visiter [minnkota.johnsonoutdoors.com](http://minnkota.johnsonoutdoors.com).



[minnkota.johnsonoutdoors.com](http://minnkota.johnsonoutdoors.com)    

Minn Kota Consumer & Technical Service  
Johnson Outdoors Marine Electronics, Inc.  
PO Box 8129  
Mankato, MN 56001

121 Power Drive  
Mankato, MN 56001  
Phone (800) 227-6433  
Fax (800) 527-4464



©2023 Johnson Outdoors Marine Electronics, Inc.  
All rights reserved.